

N ← → S

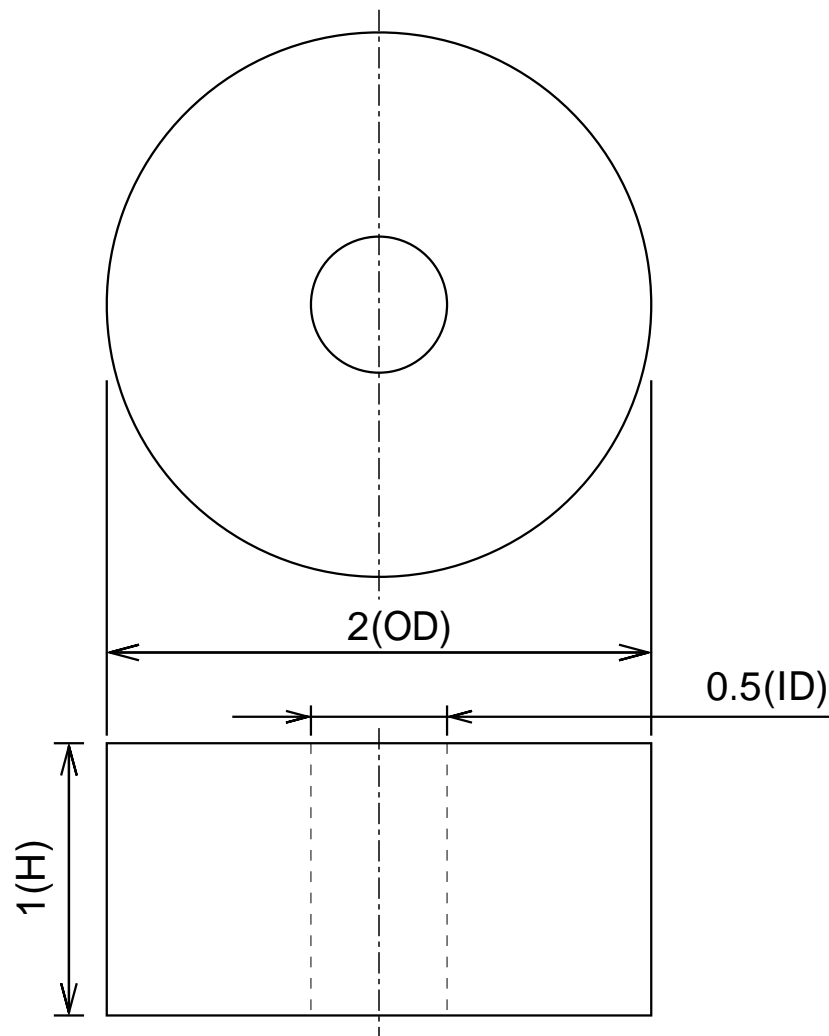

寸法公差			品名	ネオジム磁石(N35H)、リング型、 2x 0.5x1(mm)、径方向		
外径OD	2	(+0.1/-0)			形状	リング型
内径ID	0.5	(+0.12/+0.02)			着磁	有
高さH	1	(+0/-0.1)	材質	N35H	表面処理	NiCuNi
			磁化方向	径方向	単位	mm

**NeoMag** ネオマグ(株)  
www.neomag.jp

本仕様は予告なく変更する場合がありますが、悪しからずご了解ください。